

1. Predstavljajanje proizvoda:

Digitalni termostat BT7 NEW posjeduje najnapredniji čip na svijetu sa visoko preciznim unutrašnjim NTC senzorom termostata za otkrivanje i uspoređivanje temperature. Oprema za grijanje se automatski uključuje / isključuje da bi se održala unutarnje željena sobna temperatura. Opcijska funkcija Occupied (Zauzeto) / Unoccupied (Slobodno) šteti energiju.

BT7 NEW ima veliki LCD ekran i prikazuje status radnog režima (hlađenje / grijanje / ventilacija), sobnu temperaturu i podešenu temperaturu itd ...

Termostat uključuje: Napajanje ON / OFF (⏻), set , tipku za programiranje (PRG) i dvije tipke za podešavanje (+ & -).

2. Ključne karakteristike

- Termostat za grijanje
- Atraktivan moderan stil
- Montaža na površinu
- CE, ROHS odobrenje



3. Tehnički podaci

Napajanje - 2*AAA baterije	Pozadinsko osvjetljenje - Bela
Kontakt releja prijemnika - Max 10A	Senzor - NTC 10K
Opseg zadate tačke - 5~30°C	Točnost - $\pm 0.5^{\circ}\text{C}$ (kontrola u koracima po $+0.5^{\circ}\text{C}$)
Temperatura ambijenta - 0~50°C	Zaštitna klasa - IP30
Relativna vlažnost - 85%	Kućište - ABS prema UL94-5 vatrostalna plastika

4. Ekran & Tipke

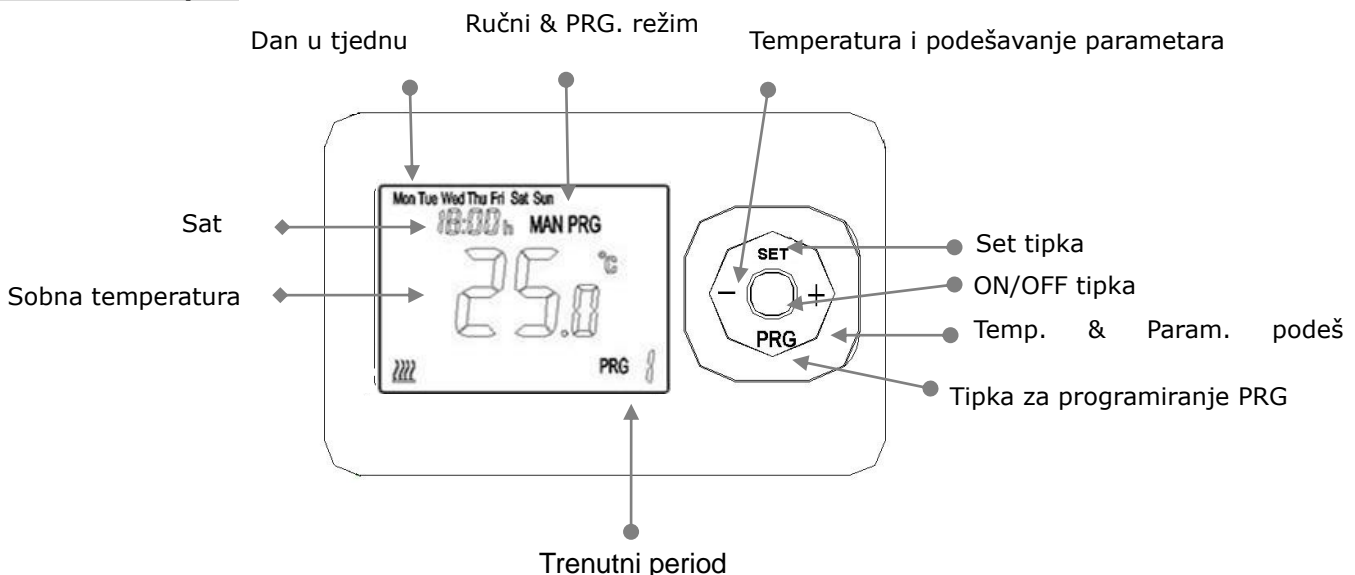

Funkcija tipka:

ON / OFF tipku: Pritisnite ovaj tipku za uklj. / isklj. napajanja.

Set tipku: Podešavanje sata i temperature

+ tipku: za podešavanje temperature i parametara kod termostata naviše

- tipku: za podešavanje temperature i parametara kod termostata naniže

PRG tipku: Izbor režima i podešavanje programa

Uputstvo:**5. Podešavanje vremena & temperature**

Pritisnite i držite tipku SET pet sekundi, podesite sat (minuta-sat-radni dan) pritiskom na tipke + i -, svaki pritisak tipka SET prelazi na sljedeće podešavanje stavke.

Meni	Opis
01	Podešavanje sata - Minute
02	Podešavanje sata - Sat
03	Podešavanje radnog dana

6. Dodatna podešavanja

1) Podešavanje temperature

Isključite termostat(predajnik),dugo držite tipku "SET" sve dok se ekran ne osvijetli, pritisnite tipku "+" ili "-" da bi podesili podešavanje temperature(kalibracija). Range: -8 °C~8°C

Pritisnite tipku "PRG" da bi prešli na sljedeći korak.

2) Diferencijalna promjena podešavanja

Pritisnite "+" ili "-" tipku da bi izvršili diferencijalnu promjenu podešavanja. Opseg: 0.5 ~ 5 °C

Pritisnite tipku "PRG" da bi prešli na sljedeći korak.

3) Limitacija temperature podnog grijanja (Samo za verziju BT7 NEW RF)

Pritisnite "+" ili "-" tipku da bi promijenili graničnu temperaturu podnog grijanja. Opseg: 25~60 °C

Pritisnite tipku "PRG" da bi prešli na sljedeći korak.

4) Izbor režima programiranja

Pritisnite "+" ili "-" tipku do '00' za program 5+1+1 ili '01' da bi programirali 7 dana posebno.

Pritisnite tipku "PRG" da bi prešli na sljedeći korak.

5) Funkcija protiv smrzavanja (Samo za verziju BT7 NEW RF)

Pritisnite "+" ili "-" tipku da bi uklj. / isklj. funkciju ili promijenili podešenu temperaturu. Opseg: 3~10 °C

Pritisnite tipku "PRG" da bi prešli na sljedeći korak.

6) Funkcija detekcije otvorenog prozora (OWD - DOP funkcija)

Pritisnite dugme „+“ ili „-“ da bi „00“ zatvorili ovu funkciju, a „01“ da bi je otvorili.

Pritisnite tipku "PRG" da bi prešli na sljedeći korak.

7) Vrijeme detekcije OWD - DOP

Pritisnite "+" ili "-" tipku da bi promijenili vreme otkrivanja OWD funkcije. Opseg: 2 - 30 min

Pritisnite tipku "PRG" da bi prešli na sljedeći korak.

8) OWD izbor pada temperature (u vremenu otkrivanja)

Pritisnite "+" ili "-" tipku da bi promijenili nivo pada temperature OWD funkcije . Opseg: 2-4 °C

Pritisnite tipku "PRG" da bi prešli na sljedeći korak.

9) Izbor vremena odlaganja OWD funkcije (Vratite na prethodni radni status)

Pritisnite "+" ili "-" tipku da bi promijenili vrijeme odlaganja funkcije OWD. Opseg: 10-60 min

Pritisnite tipku "PRG" da bi prešli na sljedeći korak.

7. Limitacija temperature podnog grijanja (Samo za verziju BT7 NEWRF)

Kada temperatura podnog grijanja dostigne zadanu vrijednost, termostat zaustavlja grijanje i crveno svjetlo „Heating on“ na prijemniku treperi da podsjeti vlasnika da je aktivirana funkcija ograničenja temperature podnog grijanja, kada je temperatura pada niža od zadate vrijednosti, zeleno svjetlo „Power“ prestaje treperiti. Termostat se vraća u normalno stanje.

8. Funkcija protiv smrzavanja

Pritisnite tipku „-“ na „-“ za isključivanje funkcije protiv smrzavanja, pritisnite tipku „+“ da bi uključili funkciju protiv smrzavanja i promijenili podešenu temperaturu. Kada sobna temperatura dostigne ovu temperaturu, termostat uključuje grijanje. Kada je sobna temperatura viša od ove temperature za 2 ° C, termostat automatski isključuje grijanje.

9. Funkcija detekcije otvorenog prozora (OWD funkcija)

Kada je režim detekcije otvorenog prozora omogućen u podešavanju parametara, sistem će automatski zaustaviti grijanje kada otkrije nagli pad sobne temperature (2 ° C za 5 minuta prema podrazumijevanoj vrijednosti). To se obično javlja kada se prozor ili vrata otvore bez isključivanja uređaja za grijanje.

Uređaj će se vratiti na prethodni režim rada nakon 30 minuta, a zatim će **OP** nestati. Pritisnite bilo koju tipku i isključiti će se funkcija OWD tokom perioda isključenja grijanja.

10. Podsjetnik za grešku senzora temperature podnog grijanja (Samo za verziju BT7 NEWRF)

Kada termostat otkrije da je neispravan senzor granične temperature podnog grijanja, grijanje će se prisilno zaustaviti i lampica „Power“ treptati će naizmjenično da podsjeti vlasnika da provjeri senzor. Kada se kvar otkloni, termostat se vraća u normalno stanje.

11. Zaključavanje za djecu

Pritisnite dugme ON / OFF 3 sekunde da bi uključili / isključili funkcije zaključavanja tipka 

12. Izbor režima rada

Pritisnite tipku „PRG“ da bi izabrali ručni režim (MAN) i programibilni režim (PRG).

Ručni režim: U ručnom režimu, za ručno upravljanje / uključivanje / isključivanje jedinice.

Programibilni režim: Jedinicom se može automatski upravljati podešenim vremenom i temperaturom, programibilnim režimom sa 4 vremenska perioda i 4 povezane temperature, njegove funkcije su prikazane kao dolje:

13. 5+1+1 ili 7 podešavanja programiranja za pojedine dane

1) Pritisnite i držite neko vrijeme tipku PRG da bi ušli u podešavanje programa.

2) Postavite raspored (Radni dan-Period-Vreme početka-Temp.) Pritiskom na tipke + i -, svakim pritiskom na tipku PRG prelazi na podešavanje sljedeće stavke.

Primer:

	Od Ponedjeljaka do Petka				Subota				Nedjelja			
Period	1	2	3	4	1	2	3	4	1	2	3	4
Vrijeme	6:30	8:00	18:00	22:30	8:00	10:00	18:00	23:00	9:00	12:00	19:00	0:00
Temp.	21°C	18°C	21°C	16°C	21°C	21°C	21°C	16°C	23°C	21°C	16°C	21°C

14. Montaža

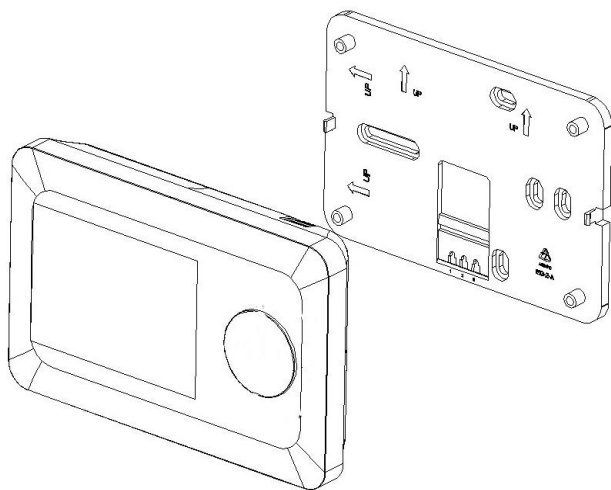

Montaža na zid

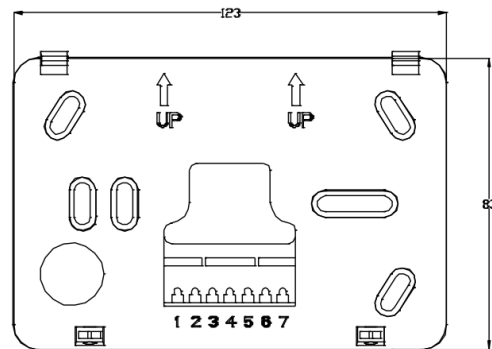

15. Dimenzije

